

PRODUCT TECHNICAL DATASHEET

R23/372



| CODE | BESCHRIJVING | STK/PALLET |
|---------|--|------------|
| R23/372 | Onomkeerbaar elektromechanische knikarm motor 230V AC, ideaal voor draaihekken met vleugels tot 3,5 m. Met mechanisch eindschakelaar, met korte knikarmen. | 48 |

TECHNISCHE SPECIFICATIES VAN HET PRODUCT

| | |
|-----------------------------|--------------------------------------|
| Stroomtoevoer | 230V AC - 50Hz |
| Voeding motor | 230V AC |
| Nominaal Vermogen | 200W |
| Gebruik | 50% |
| Koppel | 400 N m |
| Werkingstemperatuur | -20+55° C |
| Beschermingsfactor | IP44 |
| Type motor | Onomkeerbaar |
| Cilindersnelheid | 1,5 Rpm |
| Openingstijd | 14 s |
| Thermische Veiligheid | 150° C |
| Condensator Activatie | 10 µF |
| Eindschakelaar | Microschakelaar in openen en sluiten |
| Encoder | - |
| Afmetingen (L x W x H) | 355 x 190 x 160 |
| Productgewicht verpakt (Kg) | 16,2 |
| Aantal dozen per pallet/box | 48 |

AFMETINGEN

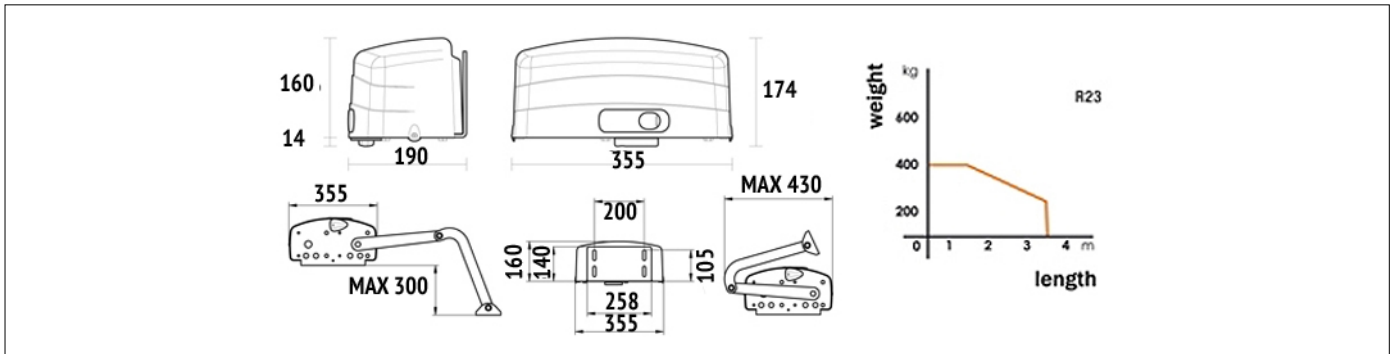

OPSTELLING

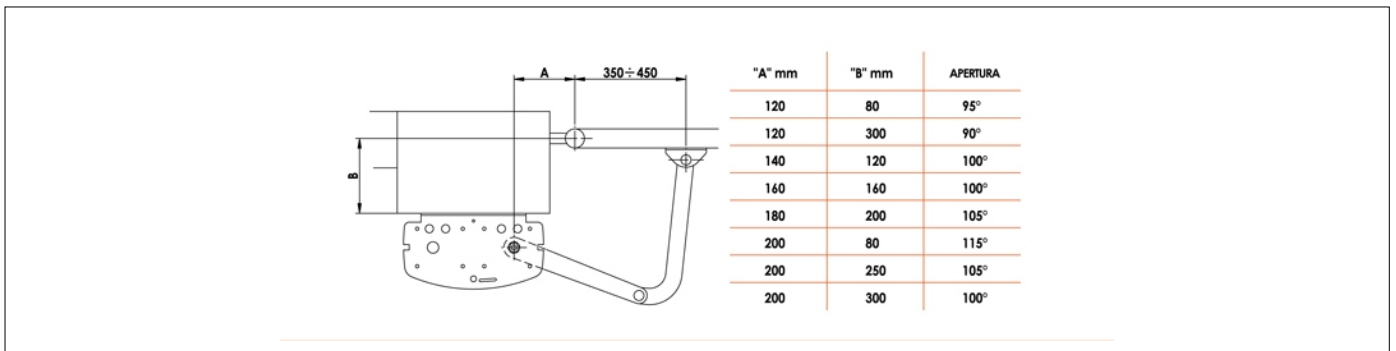

PRODUCTEN ACCESSOIRES



LT302
Korte armen voor knikarm motor.



LT338
Hendels met slede arm voor knikarm.

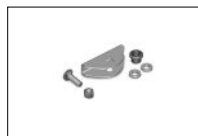

KT218
Sleepbeugel poort voor knikarm serie.



KT208
Bevestigingsplaat voor R23 series.



R99/C/001AL
Uithangbord "Opent automatisch".
Aluminium versie.



R99/C/001
Uithangbord "Automatic Opening".